



YANMAR

PELLE COMPACTE SUR PNEUS

B110W



Poids opérationnel	11 000 - 12 500 kg
Profondeur de fouille	4,3 - 4,6 m
Puissance du moteur	85 kW (116 CV)
Capacité du godet	149 - 477 l
Force de cavage (bras)	72,0 kN
Force de pénétration (godet)	58,5 kN
Portée	8,3 - 8,65 m

Puissance d'utilisation



PERFORMANCES ELEVÉES

Particulièrement efficace, la B110W peut s'attaquer aux travaux généralement réservés à des machines plus lourdes. Fortes d'incroyables capacités de levage et d'un système hydraulique haute précision, ses 11 tonnes sont capables de déplacer et de positionner des charges exceptionnellement lourdes sur les chantiers. Cette machine offre de gros avantages en matière de logistique de matériaux et présente un grand intérêt dans le domaine de la construction, notamment des routes. Equipée d'une benne preneuse, elle permet, en horticulture, de saisir et de charger les troncs.



MOTEUR

Du fait de sa conformité avec les dernières normes antipollution Tier 4 de l'EPA et les normes européennes de Niveau IV, la B110W est à la fois économique et écologique. La B110W dispose également d'un mode Eco.



SMART CONTROL

Le système Smart Control augmente l'efficacité et permet au conducteur de déterminer la puissance optimale de la pelle en fonction de l'application souhaitée. Cela réduit les pertes d'énergie ou de temps.



ENTRETIEN FACILE

Les principaux organes de la machine sont accessibles très rapidement et en toute sécurité. La grande ouverture des capots permet d'effectuer rapidement les vérifications nécessaires.

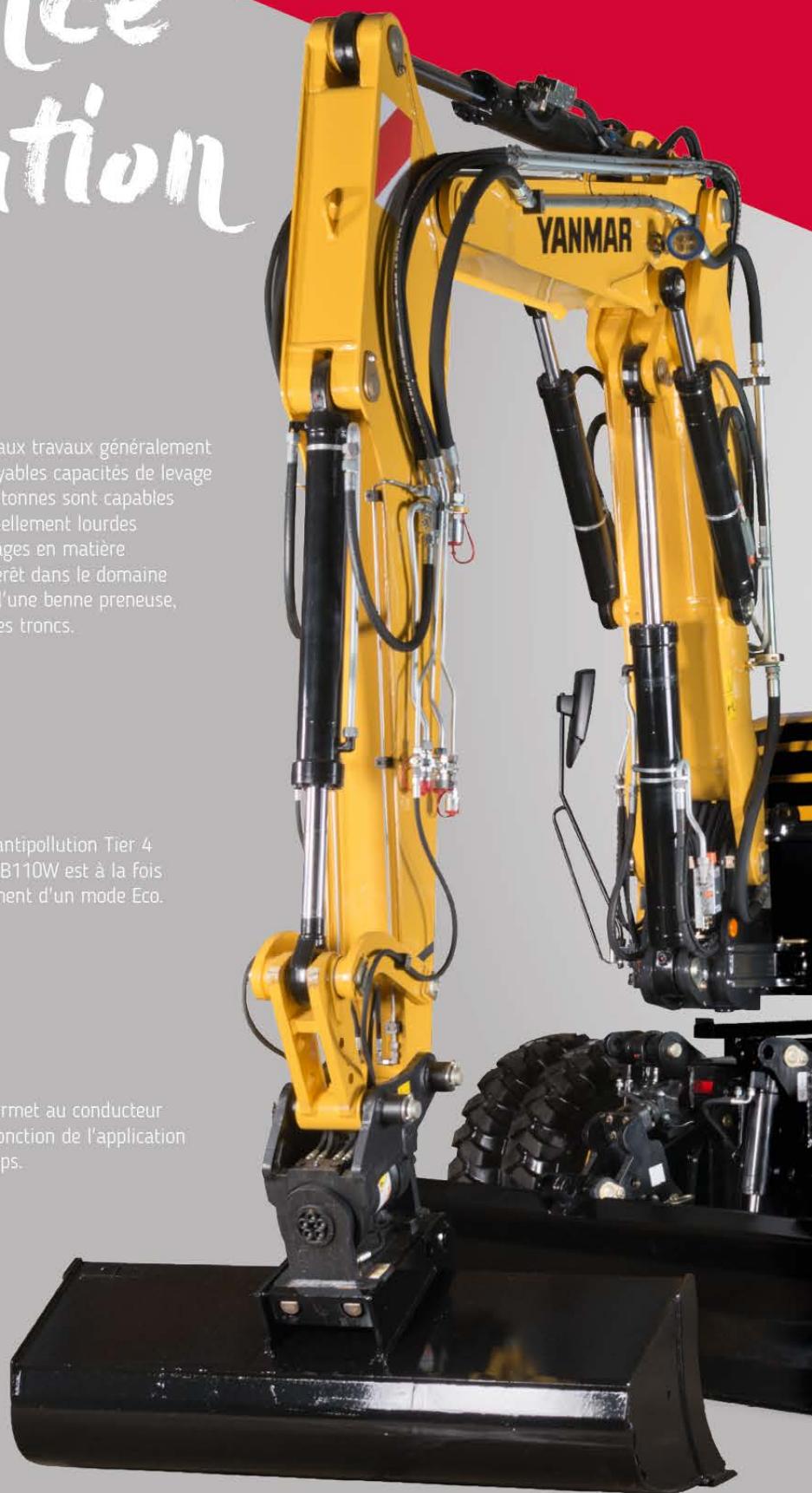



CABINE CONFORTABLE

La cabine ergonomique offre à l'opérateur un environnement exceptionnellement confortable, ce qui lui génère une productivité élevée. Des affichages bien ordonnés et clairement structurés jusqu'aux compartiments de rangement aux dimensions généreuses en passant par les surfaces intérieures au toucher doux ou l'option Klimatronic, l'espace de travail est conçu pour l'opérateur.



UTILISATION FACILE

La B110W est dotée de divers équipements permettant de commander la machine de façon précise, confortable et productive : système Smart Control, commande Fingertip et joysticks multifonctions offrent à l'opérateur un maniement optimal pour une journée de travail productive.



FIABILITÉ DE LA CHAÎNE CINÉMATIQUE

Les composants du système d'alimentation sont extrêmement efficaces et fiables : plus besoin de choisir entre puissance et compacité. Les clients Yanmar peuvent réaliser de gros travaux dans des espaces restreints.

PUISSANCE ET EFFICACITÉ

PUISSANCE AMÉLIORÉE

LE MOTEUR

La B110W est équipée d'un moteur Tier 4 de l'EPA répondant aux normes européennes de Niveau IV. Grâce au système de traitement des gaz d'échappement, les émissions peuvent être réduites jusqu'à 90 %, notamment les oxydes d'azote (NOx), les hydrocarbures (HC) et les particules fines. Cela est réalisé par un système de combustion et d'injection optimisé, un catalyseur d'oxydation Diesel et une réduction catalytique sélective. Le moteur n'a besoin d'aucun filtre à particules pour répondre aux exigences Euro IV.

LE VENTILATEUR RÉVERSIBLE

Le ventilateur réversible à entraînement hydraulique est contrôlé en fonction de la température. La capacité de refroidissement s'ajuste automatiquement en fonction des besoins. Le ventilateur ne tourne qu'en cas de nécessité. Cela économise du carburant et préserve le matériel. Le conducteur peut enclencher le ventilateur manuellement selon les besoins. Le nettoyage par inversion s'effectue automatiquement ou manuellement.

LE RALENTI AUTOMATIQUE

Le ralenti automatique (en option) permet d'économiser du carburant. En cas d'inactivité, le moteur passe en mode ralenti et réduit ainsi la consommation de carburant.

ARRÊT AUTOMATIQUE DU MOTEUR

Le conducteur détermine librement le délai d'arrêt (en option), à l'aide du commutateur ECO.

AUTRES AVANTAGES

+ Châssis articulé avec un grand angle d'articulation permettant aux pelles de travailler directement le long des murs.



SYSTÈME HYDRAULIQUE AVEC QUATRE CIRCUITS DE COMMANDE INDÉPENDANTS

Grâce à ses quatre circuits hydrauliques indépendants, la pelle sur pneus B110W bénéficie d'une plus grande polyvalence : le conducteur commande un Tiltrotator avec système d'attache rapide hydraulique et un outil à entraînement hydraulique comme, par exemple, le grappin de tri, le broyeur d'asphalte ou la fraise. Les circuits de commande peuvent être actionnés simultanément, ils ne s'influencent pas mutuellement. Tous les vérins disposent d'un amortisseur de bout de course pour réduire les vibrations.

PERFORMANCES

VITESSE

Grâce à des vitesses pouvant atteindre 36 km/h, il est possible de changer rapidement de chantier ou de site. Les temps de déplacement non productifs sont réduits au maximum.

STABILITÉ

Le moteur monté latéralement stabilise la machine, notamment lorsque la flèche est totalement déployée et décalée.

AUTRES AVANTAGES

- + Mécanisme de translation hydrostatique, indépendant du système hydraulique de travail, sert également de système de freinage complémentaire.
- + Entraînement automatique, pédale d'accélérateur supplémentaire pour des mouvements en douceur de la machine.



CHÂSSIS

Le châssis allie une excellente mobilité sur le terrain avec une excellente puissance motrice. Il peut être configuré pour répondre parfaitement aux besoins grâce à une large gamme d'équipements.

ESSIEU OSCILLANT

Grâce à son essieu oscillant à angle d'orientation de 13°, la pelle sur pneus reste parfaitement stable, même sur terrain accidenté.

DIRECTION

Choix entre deux roues directrices et quatre roues directrices.

NIVELLEMENT

L'option de fonction flottante de la lame de remblayage facilite les opérations de nivellement, remblayage et nettoyage du chantier.





SIMPLICITÉ D'UTILISATION

SMART CONTROL

Smart Control est un système équipant les pelles compactes sur pneus dotées de nouveaux moteurs Tier 4 de l'EPA répondant aux normes européennes. De nombreuses commandes ont également été repensées et réorganisées pour une utilisation plus rapide et une surveillance accrue de la machine. Les avantages :

- + Maniement intuitif simple à configurer pour chaque conducteur
- + 1^{er}, 2^e et 3^e circuit de commande hydraulique proportionnelle électrique pour l'utilisation d'accessoires de chantier
- + Nouvelle conception de l'écran pour permettre de surveiller facilement la machine
- + Clavier à très grandes touches pour une utilisation facile

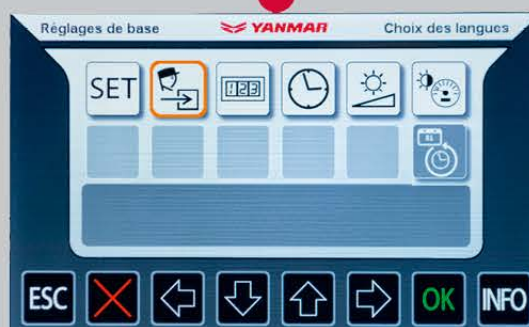

COMMANDE FINGERTIP PRÉCISE

La commande Fingertip permet à l'opérateur de réguler le débit d'huile avec une précision réelle, de «zéro» à «max».

Grâce à une molette, l'activation proportionnelle électrique des fonctions hydrauliques est simplifiée. Une attention particulière a été accordée à l'ergonomie afin d'améliorer le confort de l'opérateur.



DES COMMANDES EXEMPLAIRES

CIRCUITS **HYDRAULIQUES**

Pour un fonctionnement plus rapide, le débit des circuits de commandes est également ajusté proportionnellement pendant l'utilisation continue par l'intermédiaire de diagrammes, selon les utilisations et outils installés.

CLIMATISATION

Le chauffage et le dégivrage peuvent être réglés exactement aux conditions requises, la climatisation automatique est en option.

POSTE DE CONDUITE

Conçue dans un souci de confort pour l'opérateur et de productivité, la cabine présente un amortissement du bruit et des vibrations et est homologuée ROPS. (FOPS en option.)



AFFICHAGE ET INSTRUMENTS

Pour une vue d'ensemble plus claire et plus de confort, les fonctions de travail et les informations de la machine apparaissent au centre et sont visibles d'un coup d'œil. Les données sont présentées sous forme de mosaïque comme sur un smartphone.

LE CLAVIER

Les touches très larges facilitent l'utilisation en toute sécurité, même avec des gants. La commande de l'antivol optionnel est possible.

AUTRES AVANTAGES

+ Rétroviseurs chauffants disponibles en option.



MAINTENANCE

FACILITÉ D'ACCÈS

Une barre de service avec boîtier électrique est intégrée à l'accès d'entretien : tous les relais et fusibles sont accessibles depuis le sol. La trappe de maintenance peut être ouverte sans outils.

Pour faciliter la montée, le marche pied descend jusqu'au sol. La trappe est équipée d'amortisseurs en caoutchouc et repose doucement sur le marche-pied, préservant ainsi le matériel.

Aucun composant hydraulique important ne se trouve sous la cabine. Il n'est donc pas nécessaire d'incliner la cabine, mais cela est possible au besoin.

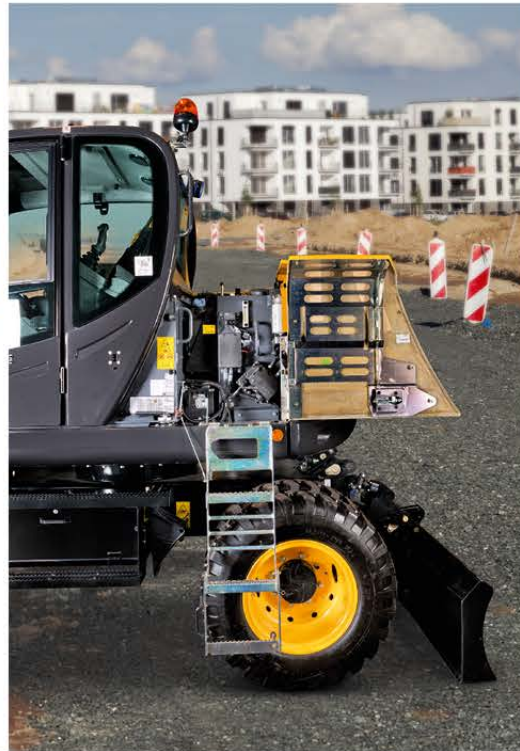

FICHE DE DIAGNOSTIC

La fiche de diagnostic des données du moteur et de la machine accélère la maintenance et les réparations permettant une meilleure communication entre l'homme et la machine.

Les données «Can bus» sont affichées à l'écran.



Coupe-batterie

Remplissage avec un jerrycan

ADAPTÉE À VOS BESOINS

ATTELAGE

Une nouvelle option offre la possibilité à la B110W d'être équipée d'un attelage de remorque et d'une prise au niveau du châssis avec une capacité de charge de traction maximale de 4 800 kilogrammes pour faciliter le transport. Ainsi, les accessoires nécessaires ou les matériaux de remblais comme le gravier, les pierres ou le sable peuvent être chargés directement dans la remorque et transportés avec la pelle. Il n'est donc pas nécessaire d'utiliser un autre camion.

Cela signifie : une plus grande flexibilité, une réduction des coûts et un moindre impact sur l'environnement. L'emplacement de la prise sur le train de roulement assure à la pelle une totale liberté de mouvement avec les câbles branchés. L'attelage est fixé à la plaque support par un mécanisme pliant. Elle se plie facilement en cas de besoin.



OPTIONS DE FLÈCHES

Les flèches articulées à volée variable sont adaptées aux travaux de cavage intensifs, au déplacement et au positionnement précis de charges lourdes - le rayon d'action est conçu pour bénéficier de la plus grande envergure de travail possible.

Flèche articulée avec balancier standard 2000 mm.

Flèche articulée avec balancier 2350 mm.

OPTIONS DU CHÂSSIS

Stabilisateur arrière

Plaques de support

Lame de remblayage avant

Lame stabilisatrice arrière

OPTIONS DE PNEUS

Des pneus basse pression, jumelés ou larges sont disponibles.

ACCESSOIRES

Grande polyvalence grâce à de nombreuses options et accessoires. Testés et approuvés à l'usage :

- + Godet pour matériaux légers
- + Godet standard
- + Godet de curage
- + Godet pivotant
- + Fraises à roche
- + Dent de déroctage
- + Crochet de levage
- + Crochet de levage à boulonner
- + Système d'attache rapide mécanique
- + Système d'attache rapide hydraulique
- + Fourches
- + Marteaux





DIMENSIONS

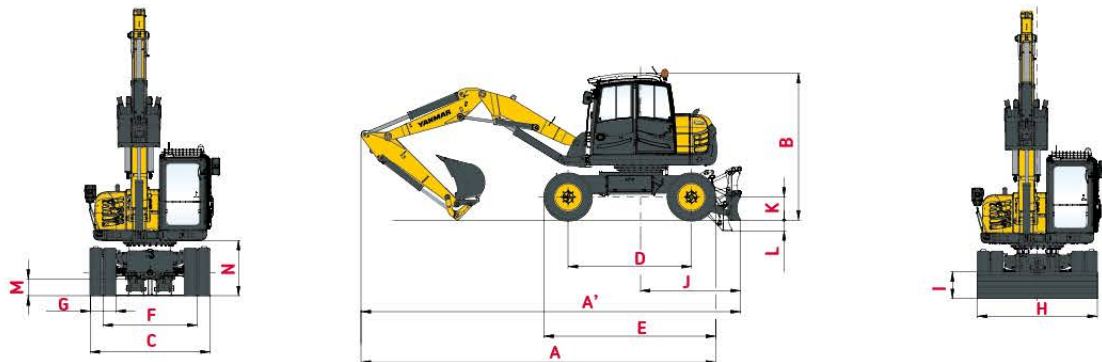

A Longueur hors tout	7 390 mm	H Largeur hors tout de la lame	2 500 mm
A' Longueur hors tout avec lame arrière	7 900 mm	I Hauteur hors tout de la lame	555 mm
B Hauteur hors tout	2 900 mm	J Distance de la lame	2 085 mm
C Largeur hors tout	2 500 mm	K Hauteur de relevage max. au-dessus du sol	485 mm
D Longueur des chenilles au sol	2 570 mm	L Profondeur d'abaissement max. depuis le sol	220 mm
E Empattement	3 580 mm	M Garde au sol minimale	340 mm
F Voie	1 962 mm	N Garde au sol sous contrepoids	1 150 mm
G Largeur des chenilles	540 mm		

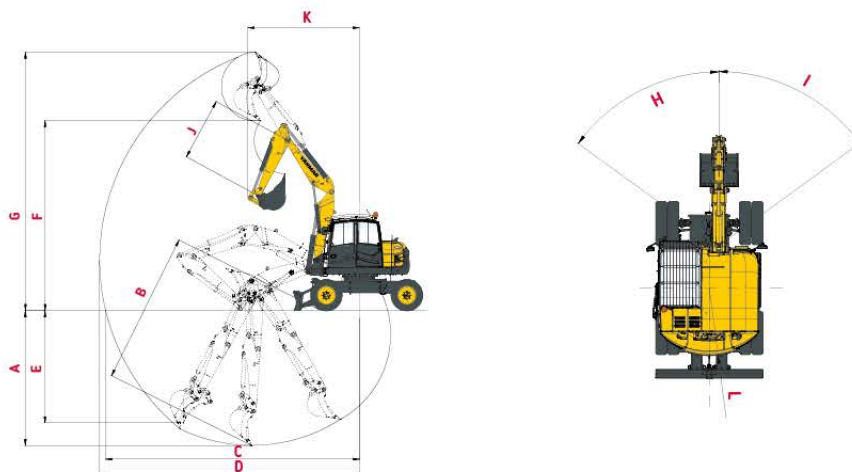

A Profondeur de fouille max. - lame levée	4 300 / *4 650 mm	G Hauteur d'attaque max.	8 240 / *8 540 mm
B Profondeur de fouille max. - lame baissée	4 440 / *4 810 mm	H Déport de pied de flèche gauche	54°
C Portée de fouille max. au sol	8 090 / *8 460 mm	I Déport de pied de flèche droite	54°
D Portée de fouille max.	8 280 / *8 640 mm	J Longueur du bras	2 000 / *2 350 mm
E Paroi verticale max.	3 580 / *3 900 mm	K Rayon de rotation avant	3 550 / *3 720 mm
F Hauteur de déchargement max.	6 060 / *6 350 mm	L Rayon de rotation arrière	1 600 mm

*Flèche articulée avec balancier 2 350 mm

DIMENSIONS

Fig. 1: Creuser sans dépasser la largeur de la machine

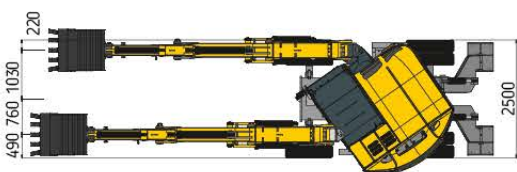

Fig. 2: Cercle de rotation

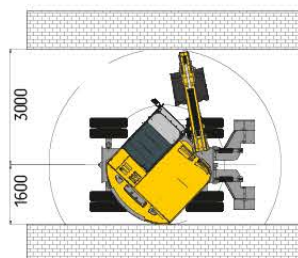

Fig. 3: Position de transport



CAPACITÉS DE LEVAGE



Lame baissée



Lame relevée



Charge de basculement, vers l'avant



Charge de basculement, sur le côté à 90°

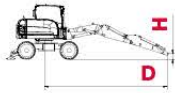

		Flèche articulée avec balancier 2 000 mm										
		D										
		3 m		4 m		5 m		6 m		7 m		
H	3,0 m		--	--	2,59	2,43	2,16	2,00	2,10	1,26	1,56	0,87
			--	--	2,62	2,39	2,08	1,73	1,65	1,23	1,19	0,84
	1,5 m		4,23	4,22	3,64	2,31	2,67	1,68	2,14	2,00	1,88	0,86
			4,18	4,20	2,74	2,20	1,99	1,64	1,58	1,16	1,17	0,84
	0,0 m		6,69	3,20	4,11	2,15	3,03	1,55	2,35	1,11	1,63	0,82
			4,39	3,07	2,81	2,07	2,01	1,50	1,45	1,08	1,09	0,80
	- 1,0 m		7,23	3,14	4,49	2,06	3,18	1,49	2,18	1,08	1,56	0,91
			4,27	3,07	2,73	2,01	1,95	1,44	1,44	1,05	1,17	0,89

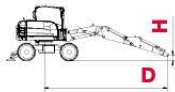

		Flèche articulée avec balancier 2000 mm, contrepoids supplémentaire										
		D										
		3 m		4 m		5 m		6 m		7 m		
H	3,0 m		--	--	2,71	2,54	2,26	2,09	2,18	1,34	1,63	0,93
			--	--	2,70	2,50	2,18	1,82	1,73	1,30	1,26	0,90
	1,5 m		4,39	4,37	3,76	2,42	2,78	1,77	2,22	1,27	1,95	0,93
			4,34	4,35	2,86	2,32	2,09	1,73	1,66	1,23	1,24	0,90
	0,0 m		6,85	3,35	4,23	2,26	3,12	1,64	2,44	1,19	1,71	0,89
			4,54	3,22	2,93	2,19	2,10	1,59	1,53	1,15	1,16	0,87
	- 1,0 m		7,4	3,29	4,61	2,18	3,28	1,58	2,26	1,15	1,63	0,98
			4,44	3,22	2,86	2,12	2,05	1,53	1,50	1,13	1,24	0,96

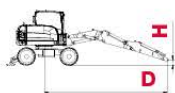

		Flèche articulée avec balancier 2350 mm												
		D												
		3 m		4 m		5 m		6 m		7 m		7,5 m		
H	3,0 m		--	--	2,70	2,27	2,13	1,64	2,13	1,14	1,92	0,86	--	--
			--	--	2,20	2,06	1,51	1,46	1,12	1,02	0,86	0,77	--	--
	1,5 m		4,77	3,73	2,70	2,16	2,38	1,53	2,39	1,09	1,88	0,83	1,69	0,71
			3,74	3,40	2,16	1,97	1,52	1,39	1,04	0,98	0,87	0,72	0,68	0,62
	0,0 m		6,36	3,46	3,40	2,02	2,64	1,43	2,32	1,06	1,73	0,82	1,60	0,73
			3,51	3,17	2,01	1,89	1,41	1,31	1,02	0,97	0,78	0,73	0,70	0,64
	- 1,0 m		7,12	3,29	3,73	1,84	2,94	1,27	2,26	0,96	1,71	0,80	--	--
			3,29	3,11	1,94	1,73	1,35	1,21	0,99	0,88	0,81	0,75	--	--

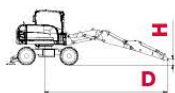

		Flèche articulée avec balancier 2350 mm, contrepoids supplémentaire												
		D												
		3 m		4 m		5 m		6 m		7 m		7,5 m		
H	3,0 m		--	--	2,81	2,38	2,22	1,73	2,20	1,21	1,98	0,92	--	--
			--	--	2,31	2,17	1,60	1,55	1,19	1,09	0,92	0,83	--	--
	1,5 m		4,91	3,87	2,81	2,27	2,47	1,62	2,45	1,16	1,94	0,89	1,75	0,77
			3,88	3,54	2,27	2,08	1,61	1,48	1,11	1,05	0,93	0,78	0,74	0,68
	0,0 m		6,5	3,60	3,51	2,13	2,73	1,52	2,39	1,13	1,79	0,88	1,66	0,79
			3,65	3,31	2,12	2,00	1,50	1,40	1,09	1,04	0,84	0,79	0,76	0,70
	- 1,0 m		7,26	3,43	3,84	1,95	3,03	1,36	2,33	1,03	1,77	0,86	--	--
			3,43	3,25	2,05	1,84	1,44	1,30	1,06	0,95	0,87	0,81	--	--

Toutes les valeurs indiquées en tonnes (t) ont été déterminées conformément à ISO 10567 et calculées avec un coefficient de sécurité de 1,33 ou 87 % de la force de levage hydraulique. Toutes les valeurs ont été déterminées avec crochet. En cas d'un godet monté, il faut déduire les poids du godet et du crochet des charges utiles respectives. Pour l'utilisation en levage, les pelles doivent être équipées d'un dispositif d'avertisseur de surcharge et des clapets de sécurité, conformément à EN 474-5. Équipement : flèche articulée, pneus jumelés.

SPÉCIFICATIONS

[POIDS]

Poids opérationnel (flèche articulée) conf. à ISO 6016	11 000 kg
Longueur hors tout, position de déplacement (flèche articulée)	5 860 mm
Hauteur hors tout, position de déplacement (flèche articulée)	3 975 mm
Dimensions de déplacement : Flèche articulée (L x H)	6 800 x 2 990 mm
Largeur hors tout (roues jumelées)	2 500 mm
Hauteur hors tout (haut de la cabine)	2 990 mm
Largeur de bande de roulement	1 942 mm
Empattement	2 570 mm
Garde au sol sous l'arbre à cardan	440 mm
Rayon de braquage	7 200 mm
Rayon de giration arrière de la tourelle	1 600 mm
Rayon de giration avant de la tourelle	3 000 mm
Cercle de giration à 180°	4 600 mm
Cercle de giration à 360°	6 000 mm

[MOTEUR]

Constructeur, modèle	Deutz, TCD3.6 L4
Type	Moteur turbo diesel 4 cylindres avec intercooler, UE Phase IV/Tier 4 Final
Combustion	Cycle à 4 temps, injection à rampe commune
Cylindrée	3 600 cm ³
Puissance nette à 2000 tr/min (ISO 9249)	85 kW (116 CV)
Couple	400 Nm à 1600 tr/min
Circuit de refroidissement	Eau

[SYSTÈME HYDRAULIQUE]

Hydraulique de translation : circuit fermé, indépendant du circuit hydraulique de travail	
Débit de la pompe, max.	180 l/min
Pression de service, max.	420 bar
Hydraulique de travail : pompe à pistons axiaux à cylindrée variable avec détection de charge et système LUDV (système hydraulique à répartition de débit indépendant de la charge).	
Débit de la pompe, max.	190 l/min
Pression de service, max.	330 bar
Circuit d'huile régulé par thermostat, garantissant que la température d'huile soit rapidement atteinte et protégeant contre la surchauffe.	
Ventilateur à entraînement hydraulique avec fonction d'inversion. Filtre de retour installé dans le réservoir d'huile, c.-à-d. remplacement des éléments filtrants respectueux de l'environnement.	
Pompe triple à engrenages pour l'ensemble des mouvements de positionnement et de rotation et pour le ventilateur hydrostatique.	
Débit de la pompe, max.	38 + 38 + 38 l/min
Pression de service, max.	250 bar
Circuit de commande des accessoires (à action proportionnelle)	
Débit de la pompe, réglable	0 - 120 l/min
Pression de service, max.	300 bar
Opérations d'excavation pilotées par 2 servocommandes (ISO)	
Retour ouvert	

[TRANSMISSION]

Entraînement hydrostatique en circuit fermé avec ajustement automatique de la force de traction et de la vitesse, quels que soient les systèmes hydrauliques sollicités.					
Transmission intégrale du réducteur situé à l'essieu AV passant par l'arbre de transmission à l'essieu AR. Variation continue de la vitesse AV et AR					
2 paliers de vitesses	« Bas »	0-6 km/h	4 paliers de vitesses (version grande vitesse en option)	« Bas »	0-6 / 0-19 km/h
	« Haut »	0-20 km/h		« Haut »	0-11 / 0-36 km

ÉQUIPEMENTS

[ÉQUIPEMENTS STANDARD]

CABINE

Spacieuse, insonorisée, panoramique en acier (certifiée ROPS). Vitre coulissante dans la portière.

Vitrage de sécurité, thermo-vitrage teinté vert. Thermo-vitre sous le plafond, teinté bronze.

Vitre AR panoramique.

Pare-brise assisté par vérins pneumatiques, verrouillable pour ventilation et escamotable sous le plafond. Lave-glace. Casier de rangement. Pré-équipement radio. Rétroviseur gauche.

Chauffage avec dégivreur de pare-brise par échangeur thermique d'eau de refroidissement et ventilateur continu. Filtre d'air frais et d'air recyclé. Caméra de recul.

Siège confort MSG 85 à amortissement hydraulique, dossier haut et accoudoirs inclinables, suspension longitudinale-horizontale, soutien lombaire mécanique. Ceinture ventrale.

Console de commande à droite du siège de l'opérateur, avec dispositif avertisseur optique et acoustique, compteur d'heures de service et module de surveillance.

Projecteurs de travail. Halogène H-3.

Puissance acoustique LWA 100 dB (A).

Pression acoustique LpA 74 dB (A).

Niveaux sonores mesurés conformément aux directives 2000/14/CE et EN474.

Valeurs efficaces d'accélération pour le corps moins de 0,5 m/s.

Valeurs efficaces d'accélération pour la main-le bras moins de 2,5 m/s.

Vibrations mesurées conformément aux directives 2006/42/CE et EN474.

ESSIEUX

Avant : essieu directeur planétaire oscillant. 13°

Arrière : essieu planétaire rigide.

DIRECTION

Par l'essieu AV entièrement hydraulique avec vérin de direction intégré.

Angle de braquage max. 30°

SYSTÈME DE ROTATION

L'entraînement hydrostatique avec engrenage planétaire à 2 étages et moteur à pistons axiaux à cylindrée constante agit en frein de service résistant à l'usure.

Frein multidisques à ressort accumulé supplémentaire, agissant en frein de stationnement.

Vitesse de rotation. 0-10 rpm

KNICKMATIK®

Déport latéral parallèle de la flèche sans perdre en profondeur de fouille.

Angle d'articulation / déport vers la gauche 54° / 760 mm

Angle d'articulation / déport vers la droite 54° / 1 030 mm

SYSTÈME ÉLECTRIQUE

Tension nominale 12 V

Batterie 12 V / 135 Ah

Générateur 14 V / 95 Ah

Démarrateur 12 V / 4,0 kW

QUANTITÉ DE REMPLISSAGE

Réservoir à carburant 185 l

Réservoir AdBlue 10 l

Système hydraulique (avec réservoir 60 l.) 190 l

FREINS

Freins de service : frein hydraulique à accumulateur à 2 circuits, actionnant les freins multidisques à bain d'huile sur l'essieu AV et AR.

Frein de pelle : dispositif de verrouillage sur le frein de service, agissant sur l'essieu AV et AR.

Frein auxiliaire : l'entraînement hydrostatique en circuit fermé agit en frein auxiliaire, résistant à l'usure.

Frein de stationnement : frein hydraulique à compression de ressort, à commande électrique.

PNEUMATIQUES

Standard 9.00-20, 14 PR pneus jumelés

FRÉQUENCE DE MAINTENANCE

Remplacement de l'huile moteur et du filtre: 500 h ou 1 fois par an minimum

Remplacement du filtre à carburant: 1000 h ou 1 fois par an minimum

Remplacement de l'huile hydraulique: vérification à 100 + 500 h ; toutes les 1000 h ou tous les 2 ans minimum

Remplacement hydraulique du filtre à huile: après les 100 premières heures, puis suivre les instructions qui s'affichent à l'écran

Remplacement du liquide de refroidissement: au besoin ou au moins tous les 2 ans

[ÉQUIPEMENTS EN OPTIONS]

OPTIONS DE FLÈCHE

Flèche articulée, avec balancier 2000 mm | Flèche articulée, avec balancier 2350 mm.

PNEUMATIQUES

600/40-22.5 pneus simples larges | 315/70 R 22.5 (pneus jumelés).

SYSTÈME HYDRAULIQUE

Installation hydraulique pour attache rapide | Huile hydraulique biodégradable / à base d'ester HLP 68 (Panolin) | Position de flottement - Lame de bulldozer | Commande Fingertip' avec 2^e circuit supplémentaire de commande sur joystick gauche | Commande Fingertip' avec 3^e circuit supplémentaire de commande sur joystick gauche | Passage des commandes ISO aux commandes SAE | Inversion de commande en cas de porte-fourches monté | Soupapes anti-rupture de flexible / de maintien de charge pour le cylindre du godet.

POSTE DE CONDUITE

Siège MSG 95 (haut de gamme) à suspension pneumatique, dossier haut et accoudoirs inclinables, suspension longitudinale/horizontale, siège et dossier chauffants, appui lombaire pneumatique | Climatronic | Refroidisseur thermoélectrique.

MOTEUR

Filtre à particules Diesel | Ralenti automatique.

CABINE

Kit d'éclairage : 1 projecteur de travail à double effet - cabine AR milieu, et 1 projecteur de travail sur la cabine - à l'avant droit | Grille de protection pour lucarne FOPS | Vitre droite coulissante | Gyrophare jaune.

OPTIONS D'APPUI/SYSTÈMES POUR BULLDOZER

Lame d'appui AR, 2500 mm de large, stabilisateurs compris | Semelles AR plates, oscillantes, stabilisateurs compris | Semelles AR caoutchouc, oscillantes, stabilisateurs compris | Lame de remblayage AV, 2500 mm de large, avec installation et commande.

AUTRES ÉQUIPEMENTS SUPPLÉMENTAIRES

Direction à quatre roues, commutation de braquage en sens inverse à « marche en crabe » | Inverseur de direction pour emploi de lame | Phare de travail côte gauche ou droit de la flèche | Phare de travail version DEL | Attache rapide mécanique, type MS08 | Attache rapide hydraulique, type MS08 | Système antivol (immobilisateur) | Pack autorisation pour version rapide | Caisse à outils supplémentaire | Chauffage autonome Diesel à air pulsé avec minuterie | Contrepoids AR suppl., 350 kg | Pompe de carburant électrique | Coloris spécial / feuilles adhésives | Autres équipements optionnels sur demande.

[OUTILS DE TRAVAIL]

GODETS

Godet rétro, a. r. 400 mm de large, capacité 149 | Godet rétro, a. r. 500 mm de large, capacité 200 | Godet rétro, a. r. 600 mm de large, capacité 254 | Godet rétro, a. r. 700 mm de large, capacité 308 | Godet rétro, a. r. 800 mm de large, capacité 364 | Godet rétro, a. r. 900 mm de large, capacité 421 | Godet rétro, a. r. 1000 mm de large, capacité 477 | Godet de curage de fossés, a. r. 1500 mm de large, capacité 371 | Godet orientable, a. r. 1500 mm de large, capacité 371 | Godet orientable, a. r. 1800 mm de large, capacité 430.

BENNES PRENEUSES

Benne bicoques GS 3325, frein d'oscillation jeu de coques 325 mm de large, capacité 150 | Benne bicoques GS 3400, frein d'oscillation jeu de coques 400 mm de large, capacité 200 | Benne bicoques GS 3500, frein d'oscillation jeu de coques 500 mm de large, capacité 250 | Benne bicoques GS 3600, frein d'oscillation jeu de coques 600 mm de large, capacité 325 | Éjecteur.

AUTRES OUTILS DE TRAVAIL

Dent défonceuse / a. r. (1 dent) Rototilt R3 | Marteau hydraulique | Adaptateur à attache rapide pour marteau hydraulique | Engin de forage | Crochet, à visser à la tige de godet | Porte-fourches, 1240 mm de large, 1100 mm de long, 100 mm de large, 45 mm de haut | Autres outils de travail sur demande.



YANMAR



Yanmar Construction Equipment Europe
25, rue de la Tambourine, 52100 SAINT-DIZIER
France

ycee-contact@yanmar.com

www.yanmarconstruction.eu

Imprimé en France - Le constructeur se réserve le droit de modifier les matériaux et les spécifications sans préavis - Pour plus d'informations, veuillez contacter votre revendeur Yanmar Construction Equipment Europe local.

FR_B110W_0118